

Luminaria Solar

Descripción

Luminaria led con panel solar, diseño moderno y minimalista que se adapta en cualquier superficie, con brazo incluido de fácil instalación.

Aplicación

Utilizada principalmente en lugares de difícil suministro eléctrico, como en parcelas, plazas, caminos, entre otros.

Características

- Encendido y apagado automático.
- Led SMD 5050.
- Incluye brazo para luminaria.
- No requiere cableado adicional.
- Carcasa de aluminio inyectado.
- Incluye doble batería de litio recargable.
- Tiempo de iluminación (verano): 10 a 12 hrs aprox.
- Tiempo de iluminación (invierno): 6 a 8 hrs aprox.
- Incluye control remoto.
- Incluye escuadra para panel solar.
- Incluye pernos de fijación inoxidable.
- Incluye abrazaderas con tuerca tipo U inoxidable, para poste cónico máximo 3".
- Incluye base para poste con \varnothing 2,6 pulgadas interior.
- Garantía 2 años.

Datos Técnicos

Código	Potencia (W)	Flujo Luminoso (lm)	Temp. de color (K)	Ángulo de apertura	Frecuencia	Capacidad de batería	Altura máxima de instalación	DC	IP	IK
TR - 200W	200W	4500	4000K	130°	50/60Hz	70000mA	4 a 5 metros	3.2V	65	08
TR - 200W	200W	4500	6500K	130°	50/60Hz	70000mA	4 a 5 metros	3.2V	65	08

Dimensiones

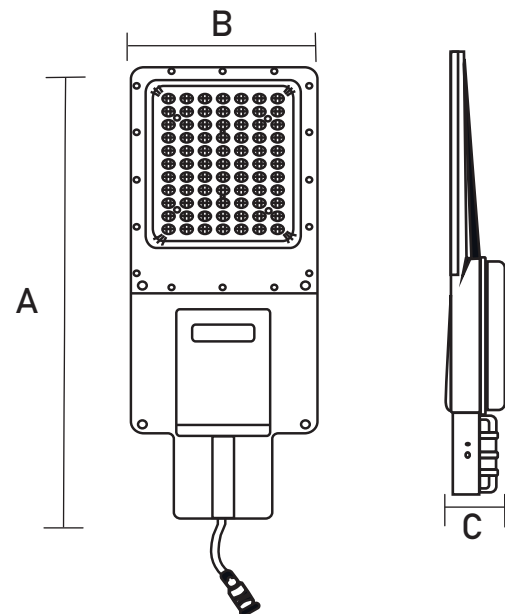

Código	Dimensiones luminaria			Dimensiones panel monocristalino		
	A	B	C	A	B	C
TR - 200W	531,7 mm	204 mm	64 mm	590 mm	770 mm	44 mm

